

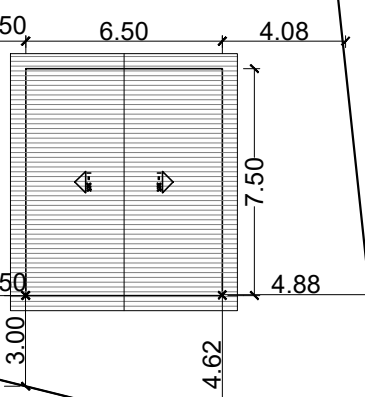

MATRÍCULA Nº: 17.219
LOTE Nº: 19
QUADRA Nº: 556
ÁREA DO TERRENO: 384,60m²
BAIRRO TREZE DE MAIO

LOTE Nº: 18

LOTE Nº: 20



RUA SD 04

RUA SD 03

SANGA

CARIMBOS

OBRA

UNIDADES HABITACIONAIS POPULARES

PROPRIETÁRIO
CNPJ

PREFEITURA MUNICIPAL DE TAPEJARA
87.615.449/0001-42

LOCAL

TAPEJARA/RS

RESPONSÁVEL TÉCNICO
PELO PROJETO

ANDRESSA S. BIANCHI
ARQUITETA E URBANISTA CAU/RS A110223-0

DATA

JULHO DE 2023

ESCALA

1:250

DESENHO

ANDRESSA S. BIANCHI

ASSUNTO

SITUAÇÃO E LOCALIZAÇÃO

FOLHA Nº

AR-04 A

ITEM 04

DIREITOS AUTORAIS RESERVADOS CONFORME:

- ARTIGO 184 DO CÓDIGO PENAL
- LRI 5.988 DO CÓDIGO CIVIL
- RESOLUÇÃO CONFEA 205/71